



СИМФЕРОПОЛЬСКИЙ  
МЕХАНИЧЕСКИЙ ЗАВОД

# РЕОСТАТ БАЛЛАСТНЫЙ

---

■ РБ-306 У2

Изготовитель: Российская Федерация, Республика Крым,  
г. Симферополь, ул. Данилова, дом 43

mail: [info@npo-simz.ru](mailto:info@npo-simz.ru)  
тел.: 8(800)333-92-51

## 1. НАЗНАЧЕНИЕ.

1.1 Реостат балластный для дуговой сварки типа РБ-306 У2, именуемый в дальнейшем «реостат», предназначен для регулирования тока при ручной дуговой сварке и наплавке металлов плавящимся электродом от многопостовых сварочных выпрямителей и генераторов постоянного тока напряжением не более 70 В. Реостат включается последовательно в сварочную цепь.

1.2 **Реостат имеет климатическое исполнение У2 по ГОСТ 15150-69 и может применяться для работы в закрытых помещениях или под навесом, защищающим от воздействия атмосферных осадков и солнечных лучей на высоте над уровнем моря до 1000 м.**

Температура окружающего воздуха от  $-45^{\circ}\text{C}$  до  $+40^{\circ}\text{C}$  и относительной влажности воздуха не более 80% при  $+20^{\circ}\text{C}$ .

**Среда, окружающая реостат, не взрывоопасная, не содержащая токопроводящей пыли, агрессивных паров и газов, разрушающих металлы и изоляцию.**

**Не допускается воздействие ударов и тряски.**

## 2. ОСНОВНЫЕ ТЕХНИЧЕСКИЕ ДАННЫЕ И ХАРАКТЕРИСТИКИ.

2.1 Основные технические данные реостата при номинальной относительной продолжительности нагрузки  $\text{ПН}=100\%$ , продолжительности цикла 5 мин. и условном падении напряжения на зажимах реостата 30 В приведены в таблице.

Наименование параметра	Норма
Пределы регулирования сварочного тока, А	
-нижний, не более	6
-верхний, не менее	315
Сопротивление, Ом	
-наименьшее, не более	0,095
-наибольшее, не менее	5
Разность между токами соседних ступеней	6
Регулирования, А, не более	
Масса, кг, не более	18

Схема электрическая принципиальная реостата РБ-306 У2.

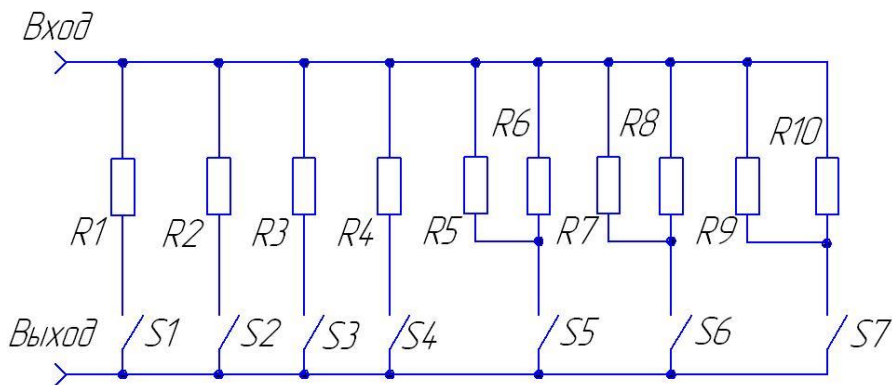

приложение 1

## Габаритные размеры и масса реостата РБ-306 У2.

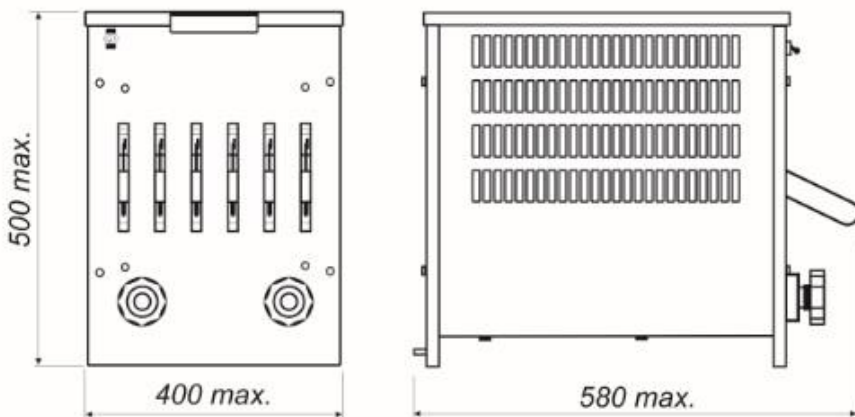

**Масса, кг, не более-18**

приложение 2

### 3. КОМПЛЕКТ ПОСТАВКИ.

В комплект поставки входят:

<b>-реостат, шт.</b>	<b>-1</b>
<b>-паспорт, шт.</b>	<b>-1</b>

#### 4. УСТРОЙСТВО И ПРИНЦИП РАБОТЫ.

4.1 Реостат является омическим сопротивлением и состоит из шести ступеней, которые могут включаться при помощи переключателей, расположенных на передней стенке реостата. Переключение ступеней на 10А, 20А, 40А, 80А осуществляется контактными ножами, а на 6А тумблерами. Маркировка тока каждого ножа с погрешностью  $\pm 10\%$  приведена на передней панели реостата.

4.2 **Схема электрическая принципиальная реостата приведена в приложении 1.**

4.3 **Количество параллельно соединенных элементов рассчитано по номинальному току каждой ступени, поэтому во избежание перегрева частей реостата при эксплуатации максимальный ток ступеней не должен превышать величин, указанных на панели. Нагрев элементов не выходит за пределы допустимого при падении напряжения на реостате не более 30 В.**

4.4 **Крышка реостата съемная, что обеспечивает легкий доступ к элементам сопротивления при профилактических и ремонтных работах. Для удобства перемещения в крышке предусмотрены пазы.**

#### 5. УКАЗАНИЯ МЕР БЕЗОПАСНОСТИ.

5.1 При эксплуатации реостат должен быть надежно заземлен через болт заземления, который расположен на лицевой панели рядом с проштампованным знаком заземления.

Рекомендуемое сечение провода заземления не менее 16 мм<sup>2</sup>.  
**РАБОТАТЬ С НЕЗАЗЕМЛЕННЫМ КОРПУСОМ РЕОСТАТА ЗАПРЕЩЕНО!**

**ПЕРЕМЕЩАТЬ РЕОСТАТ, НАХОДЯЩИЙСЯ ПОД НАПРЯЖЕНИЕМ, НЕДОПУСТИМО!**

- 5.2 При работе с реостатом необходимо остерегаться ожогов, так как его корпус может нагреваться до температуры, превышающей +100<sup>0</sup>С.
- 5.3 Запрещается прикасаться к оголенным частям ножей, так как они находятся под вторичным напряжением трансформатора.
- 5.4 Руководствуйтесь требованиями ГОСТ 12.1.004-85.

## **6. ПОДГОТОВКА К РАБОТЕ И ПОРЯДОК РАБОТЫ.**

6.1. Перед включением нового реостата или после хранения реостата в течении длительного времени, произведите следующие работы;

6.1.1 **Распакуйте реостат, очистите его от пыли, при необходимости продуйте сухим воздухом.**

6.1.2 **Проверьте и при необходимости подтяните резьбовые соединения.**

6.1.3 **Заземлите корпус реостата в соответствии с указаниями, изложенными в п.5.1.**

**ВКЛЮЧАТЬ РЕОСТАТ БЕЗ ЗАЗЕМЛЕНИЯ ЕГО КОРПУСА НЕДОПУСТИМО!**

6.1.4 **Убедитесь, что сечение проводов подключаемых к реостату соответствует сварочному току. Рекомендуемое сечение – 50мм<sup>2</sup>.**

**УБЕДИТЕСЬ В ЧИСТОТЕ КЛЕММ ПОДКЛЮЧЕНИЯ НА КАБЕЛЕ К ИСТОЧНИКУ СВАРОЧНОГО ТОКА И КРЕПКО ЗАКРУТИТЕ МАХОВИКИ.**

6.2 Периодически проверяйте нагрев мест подключения к источнику сварочного тока и не допускайте ослабления их соединения с кабелем питания.

**МАХОВИКИ ЗАТЯГИВАЙТЕ ТОЛЬКО В ОСТЫВШЕМ СОСТОЯНИИ.**

6.3. Установите с помощью переключателей необходимый сварочный ток, пользуясь таблицей, нанесенной на лицевой панели реостата.

**ВНИМАНИЕ! ЗАПРЕЩАЕТСЯ ПЕРЕКЛЮЧАТЬ НОЖИ РЕСТАТА ПОД НАГРУЗКОЙ!**

## 7. ТЕХНИЧЕСКОЕ ОБСЛУЖИВАНИЕ.

7.1 Перед началом работы проведите осмотр состояния проводов, ножей и зажимных контактов. Не допускайте эксплуатации реостата с нарушением токоведущих частей.

7.2 **Периодически освобождайте реостат ветошью и продувкой воздухом.**

## 8. СВИДЕТЕЛЬСТВО О ПРИЕМКЕ.

Реостат балластный типа РБ-306 У2 заводской № \_\_\_\_\_  
**соответствует ТУ 3441-002-00776734-15 и признан годны к эксплуатации.**

Дата приемки \_\_\_\_\_  
лиц \_\_\_\_\_

Подпись ответственных

М.П.

Дата отгрузки \_\_\_\_\_  
лиц \_\_\_\_\_

Подпись ответственных

## 9. ГАРАНТИЙНЫЕ ОБЯЗАТЕЛЬСТВА.

При условии соблюдения правил эксплуатации, транспортирования и хранения изготовитель гарантирует нормальную работу реостата в течении одного года со дня начала эксплуатации.

В случае обнаружения в период гарантийного срока неисправности, возникшей по вине изготовителя, обращайтесь на предприятие- изготовитель.

## 10. ТРЕБОВАНИЯ К УСЛОВИЯМ ХРАНЕНИЯ И ТРАНСПОРТИРОВАНИЯ.

10.1 Реостаты должны храниться в отапливаемых и вентилируемых помещениях при температуре воздуха от +1°C до +40°C. Относительная влажность воздуха не более 80% при температуре +20°C. Недопустимо хранение вместе с материалами, вызывающими коррозию металлов.

10.2 При транспортировании упакованный реостат должен быть надежно закреплен. Транспортирование может производиться любым видом транспорта при условии сохранности изделия от недопустимых климатических и механических воздействий.

### Внимание потребителя!

*Завод изготовитель имеет право вносить изменения в конструкцию оборудования, которые не ухудшают технические характеристики и эксплуатационные качества оборудования!!!*